

takeuchi
made in Japan

TB 290-2



GUMILÁNCOS MINIKOTRÓ



- Motor 51,6 kW / 70,1 LE
- Kanál 300 - 1.000 / 1.500 mm - Tömeg 9.267 kg
- Max. lenyúlás 4.410 mm - Szakítóerő (kanál) 43,2 kN
- Max. kinyúlás 7.275 mm - Szakítóerő (kanálszár) 27,3 kN

ALFA 
NAVİK
„Very normal people“

STRAPABÍRÓ és ÉRTÉKÁLLÓ
Igényes építőipari felhasználók részére

TAKEUCHI
made in Japan



TB 290-2

GUMILÁNCOS KOTRÓ

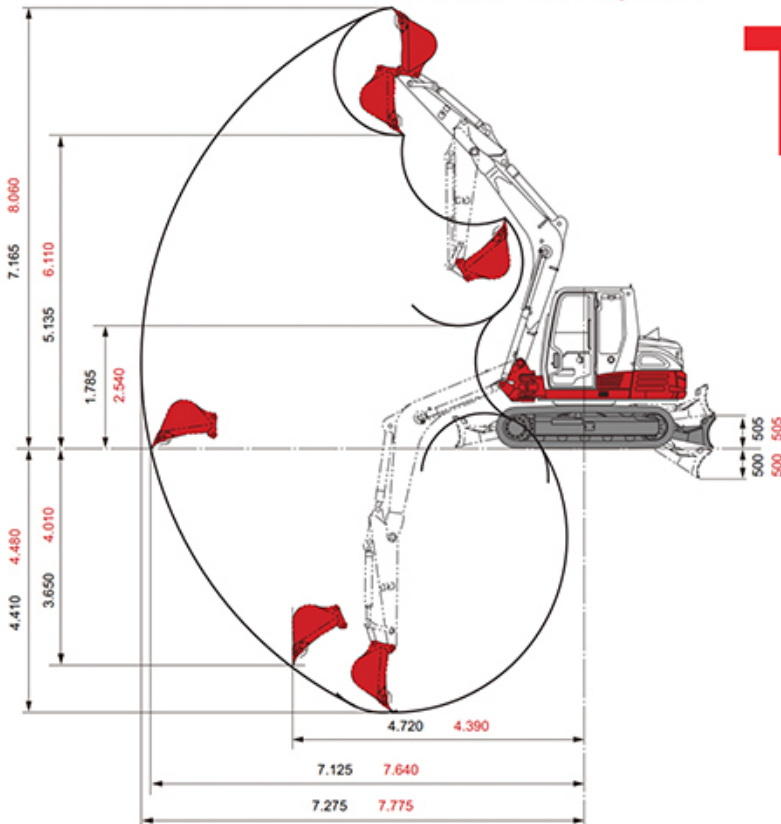

* mono- illetve 3 pontos gép esetén

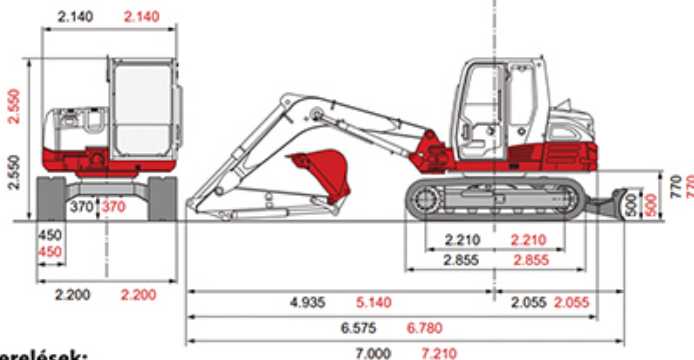
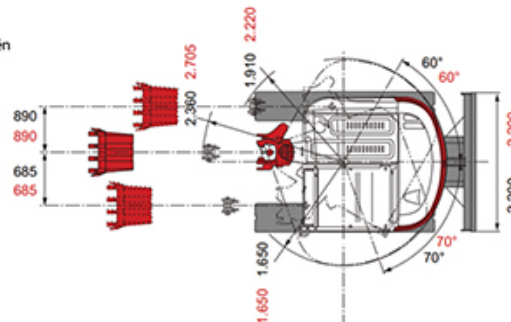

Széria felszerelések:

környezetbarát, kis fogyasztású dízelmotor, motorvédelem, kettős levegőszűrő, erősített alváz, megnövelt acél ellensúly, 230 mm-es sűrűosztású gumilánctalp, kettősperemű járógörgők, kétfokozatú menetelés, első tolólap, hidraulikusan elfordítható gémszerkezet, tömlő és munkahenger védelem, kifinomult Joystick vezérlés, kétirányú hidraulikus kör a bontókalapácsához / ároktisztító kanálhoz, 2. kiegészítő kör a Power Tilt-hez, 3. kiegészítő kör a hidraulikus gyorscsatolóhoz, 4. kiegészítő kör a szerelék forgatásához, zárt, ROPS/FOPS/TOPS norma szerinti fűthető kezelőfülke síküvegekkel, belső világítás, belső visszapillantótükör, ablaktörő és mosó, állítható, szövetborítású kezelőülés, biztonságiöv, kartámasz, rádió, irattartó, hamutartó, kizárólag fémelemeket tartalmazó karosszéria, 2 db első munkalámpa, hátsó biztonsági világítás, 2 db 12 V-os külső elektromos csatlakozó, kürt, szerszámkészlet.

Egyéb felszerelések:

mechanikus vagy hidraulikus gyorscsatoló, Power Tilt szerelék fordítómű, Hardox mélyásó csanak, Hardox hidraulikus vagy fix ároktisztító kanál, univerzális markoló, bontókalapács, talajfúró, lapvibrátor, alumínium feljáró, emelőheveder, stb.

MOTOR

Típus - Yanmar 4TNV98CT-WTBZ
Teljesítmény - (kW/rpm) 56,6 / 2.000
Hengerek száma - 4
Hengerűrtartalom - (cm³) 3.318
Elektromos rendszer - 12V

MÉRET és SÚLY

Üzemi tömeg - (kg) 8.952
Hosszúság - (mm) 7.000
Szélesség - (mm) 2.200
Magasság - (mm) 2.550
Hasmagasság - (mm) 370
Min. körbefordulási sugár - (mm) 1.650
Tolólap - (mm) 2.200 x 500

HIDRAULIKA

Típus - 1x axiál, 4x fogaskerék
Nyomás - (bar) 275 x 240 x 35
Szállítás - (l/perc) 224 x 60,6 x 16
Kiegészítő hidraulikus kör - (l/perc) 100

FORDÍTÁS

Sebesség - (rpm) 10,3
Fordítómű motor - Orbit

MENETELÉS

Menetelő motor - Axiáldugattyús
Hajtás típus - Bolygóműves
Gumilánc szélesség: - (mm) 450
Lánc felfekvési hossz - (mm) 2.210
Legnagyobb sebesség - (km/h) 2,6 / 5
Mászóképesség - (°) 35

KENÉS és HÜTÉS

Üzemanyag tartály - (L) 128
Motorolaj - (L) 10,2
Hűtő rendszer - (L) 14